



C31 Plat. Tras.

PICK UP DFSK C31 con Plataforma Trasera



DFSK PICK UP C31 CON PLATAFORMA TRASERA

Nuevo Camión Ligero para todo tipo de servicios de carga y descarga de mercancías, como enseres, contenedores, electrodomésticos, etc...

Plataforma Trasera ZEPRO
(opcional DHOLLANDIA)

Accionamiento mediante 4 cilindros hidraulicos con grupo electrobomba 12V.

Capacidad de carga de la Plataforma 750 kgs.
(Opcion 1000kgs)

Capacidad de carga libre del Camión 1.000 kgs.

Opcional:

Mando a distancia extensible para operar con la plataforma.

Carrozados con Alzas Laterales

Basculación lateral (a ambos lados)





DFSK

la solución+rentable

PICK UP C31 GRÚA AUTOCARGABLE

Parámetros Técnicos

Nº Plazas 2

Dimensiones / Capacidades

Largo/Ancho/Alto (mm)	4730*1655*1890
Distancia entre ejes (mm)	3050
Capacidad Depósito Combustible (lt)	55
Capacidad de Carga (kg)	1000
TARA del conjunto (kg)	1300

Seguridad

Cinturones de Seguridad 3 Puntos
 Sistema de Deformación Programada , Apoyacabezas
 Barra de Acero Laterales
 Antinieblas Del/Tras, Luces de día, Paragolpes Trasero

Dirección

Dirección Asistida Eléctrica
 Control de Estabilidad ESP

Suspensión

Delantera Mc Pherson
 Trasera Ballestas reforzadas Dong-Feng

Transmisión

Manual de 5 Velocidades Tracción Trasera

Frenos ABS

Delanteros de Disco
 Traseros de Tambor

Neumáticos

Radiales

Rendimiento

Velocidad 130 Km/h
 Consumo estimado ~7,5lt/100

Motor

Marca y Modelo DongFeng DK15-06 1500 c.c.
 Cilindrada Potencia 74 Kw / 100CV
 Combustible Gasolina /Opcional Bi-fuel Autogas GLP
 Nº Cilindros 4, en línea (control electrónico de inyección)
 Diámetro/Carrera
 Relación Compresión

Correa de Distribución 16 Válvulas, Inyección Multipunto, Encendido Electrónico, Convertidor Electrónico de 3 Vías, Centralita Electrónica DELPHI

AIRE ACONDICIONADO, ELEVACIONES ELECTRICAS, CIERRE CENTRALIZADO, Radio CD USB, de Serie

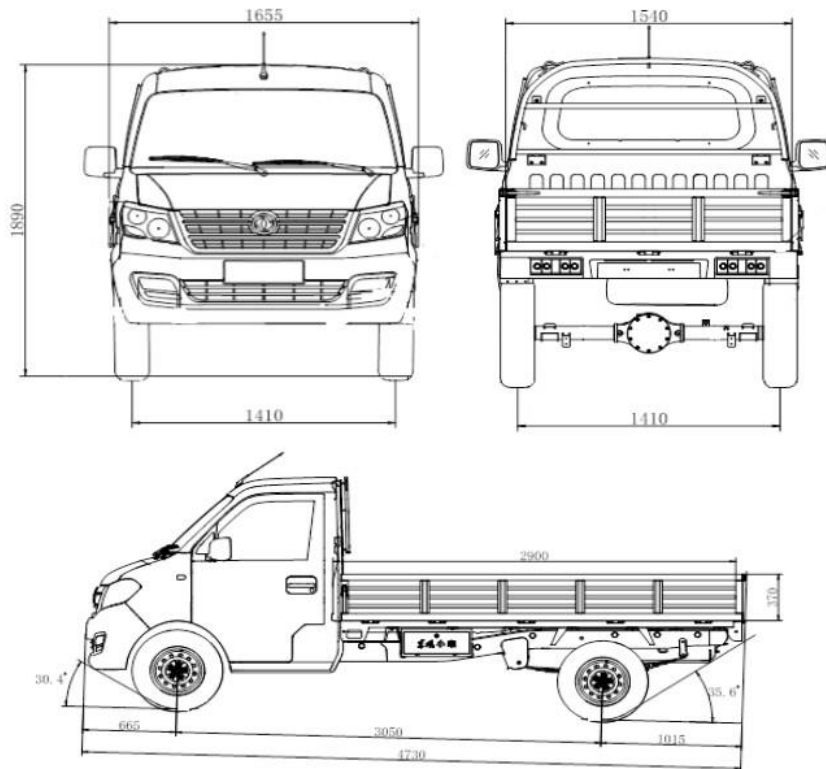

www.dfsk.es



GARANTIA 2 AÑOS



* Datos Técnicos Orientativos para uso comercial. Sujetos a posibles variaciones en función a las condiciones de uso del vehículo. DFSK es una marca importada en exclusiva por AUTODISTRIBUCIÓN DFSK SPAIN S.L.



la solución+rentable

DFSK

PICK UP V21 con Plataforma Trasera



Opcional: Mando Extensible y desmontable para realizar el trabajo de forma más cómoda y con mayor visibilidad.

Incluye Botonera junto la plataforma.



Opcional:

Medidas especiales de la caja de carga, para tener un mayor volumen

Alzas laterales.



www.dfsk.es



GARANTIA **2** AÑOS



DFSK
I b é r i c a

Tel +34 968 47 60 10

Fax +34 968 47 00 86

info@dfsks.es