

PICK UP DUMPER

Volquete Basculante
Descarga Trasera y Lateral a ambos lados

"Su tamaño compacto y maniobrabilidad facilitan los trabajos de carga y descarga hasta en los espacios mas reducidos"

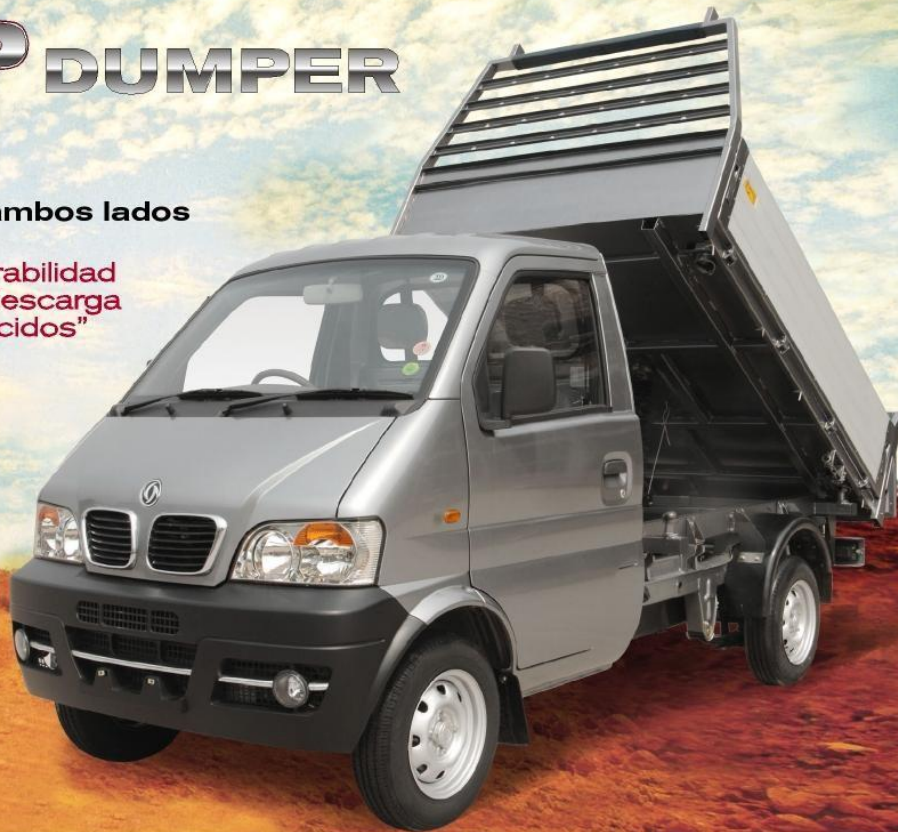

PICK UP Dumper

Llevamos el Peso
de tu Empresa



Parámetros Técnicos

| | |
|------------|---|
| Nº Plazas | 2 |
| Nº Puertas | 2 |

Dimensiones

| | |
|--------------------------------|----------------|
| Largo/Ancho/Alto | 3998*1560*1925 |
| Distancia entre Ejes (mm) | 2515 |
| Capacidad Depósito Combustible | 40 lt |
| Capacidad de Carga Máxima (Kg) | 835 |
| Tara (Kgs) | 1030 |
| Peso Bruto Total (Kg) | 1865 |

Dimensiones de la Caja de Carga

| | |
|----------------------------------|---------------|
| Largo/Ancho/Alto (mm) | 2300*1450*400 |
| Distancia Ejes Delat/Trasero(mm) | 1310/1310 |

Seguridad

| | |
|--------------------------------------|----|
| Cinturones de Seguridad 3 Puntos | Si |
| Sistema de Deformación Programada | Si |
| Apoyacabezas | Si |
| Barra de Acero Laterales Antinieblas | Si |
| Del/Tras | Si |

| | |
|-----------------|--------------------|
| Tipo (Opcional) | Dirección Asistida |
| Radio de Giro | +/-4,9mt |

Suspensión

| | |
|-----------|--------------------------------|
| Delantera | Mac-Pherson |
| Trasera | Ballestas Reforzadas Dong-Feng |

Transmisión

| |
|-------------------------|
| Manual de 5 Velocidades |
| Tracción Trasera |

Frenos

| | |
|------------|--------|
| Delanteros | Disco |
| Traseros | Tambor |

Neumáticos

| | | |
|--------------|------------------|----------|
| Radiales 165 | Velocidad | 130 km/h |
| R13 | Consumo estimado | ~ 6,5 |

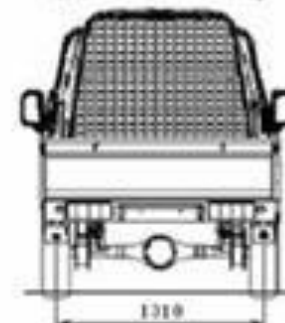
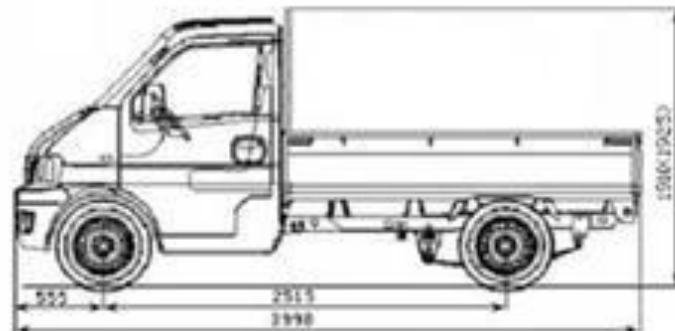
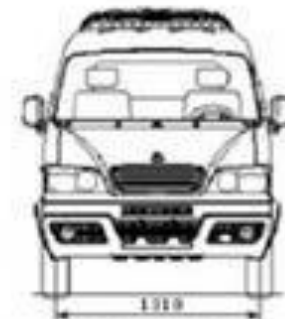
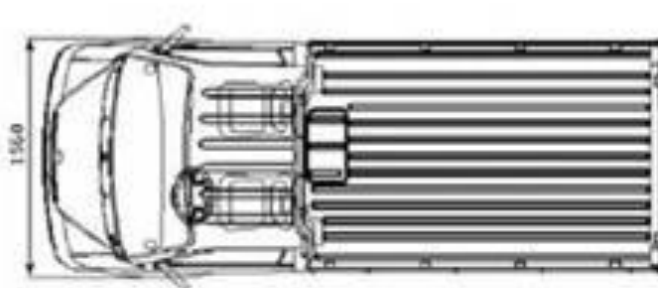

K01 Basculante Trilateral

Motor

| | |
|-----------------------------|--------------------------------------|
| Marca y Modelo | DongFeng BG-13 1300 |
| Cilindrada | 60,5 Kw / 82 CV (6000 rpm) |
| Potencia | 102/3000 ~ 3500 rpm |
| Par Máximo n.m | Gasolina (Opcional Bi-fuel Autogas G |
| Combustible | 4, en línea |
| Nº Cilindros | 75,5*74 mm |
| Diámetro/Carrera | 9.5:1 |
| Relación Compresión | |
| Correa de Distribución | 16 Válvulas, Inyección Multipunto, |
| Encendido Eléctrico, | Convertidor Electrónico de 3 Vías, |
| Centralita Electrónica BOSH | |

GARANTIA 2 AÑOS



DFSK
Iberica

Tel +34 968 47 60 10
info@dfsk.es

www.dfsk.es